

1.行程調節部分鋸齒形設計，省去銷孔的加工繁瑣。同時，簡化了行程調整；

2.獨特彈片設計，安全可靠，安裝方便；

3.建議將鎖模扣安裝在模具的左右兩個側面，由於產品自身重量問題，安裝在模具上下兩側面可能會影響產品鎖模力度；

4.多套鎖模扣開模行程必須完全相同，否則會因受力不平衡而損壞，安

Code	L1	H	L2
REF 460-140-90	140	83.5	90
REF 460-204-170	204	152	170
REF 460-254-220	254	194.5	220

裝方向應垂直于分型面；

5. 使用時，時常檢查各安裝螺母是否緊固，如模具需維修時，請先拆除機構後再進行後續加工。

Code	L1	H
REF 462-140	140	83.5
REF 462-204	204	152
REF 462-254	254	194.5

Code	L2
REF 461-90	90
REF 461-170	170
REF 461-220	220

产品立体示意图:

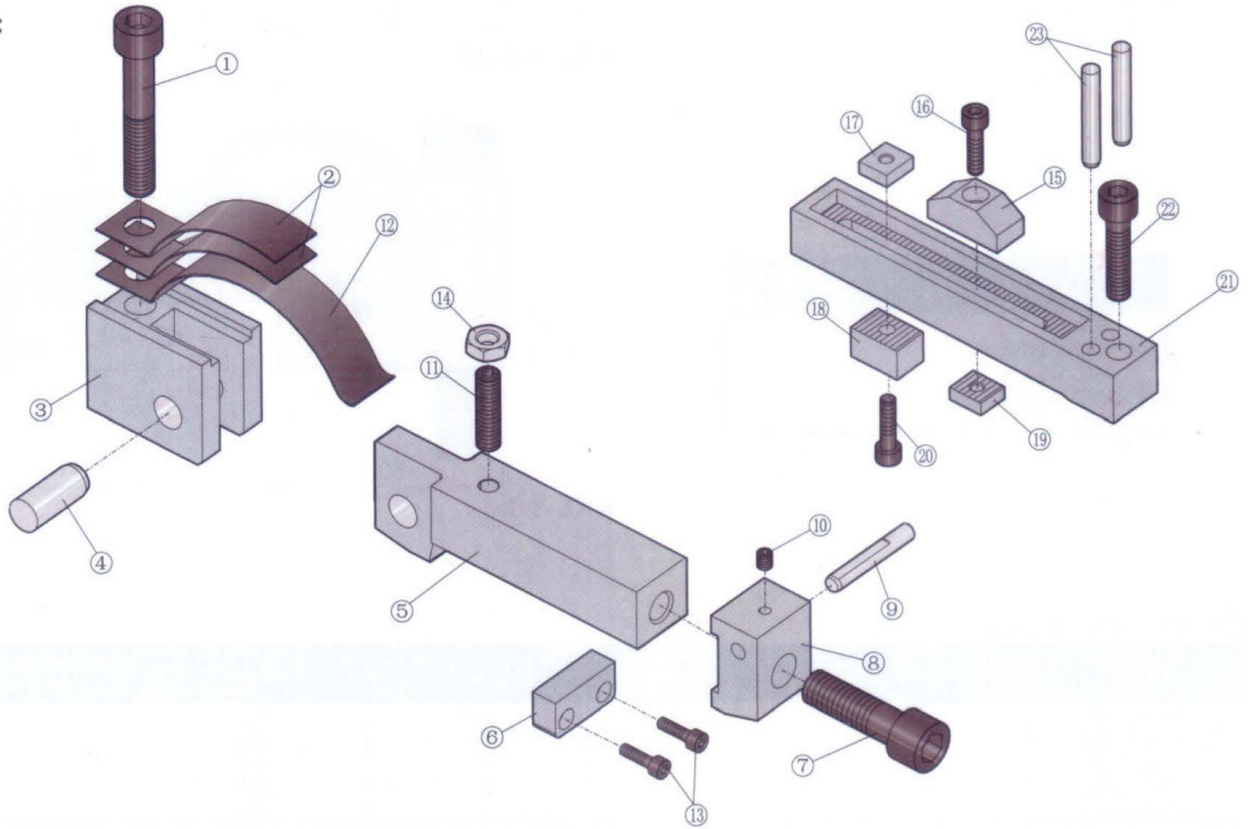

Pos	1	4	7	9	11	13	14	16	20	22	23
規格	M10x60	Φ12x30	M12x40	Φ12x40	M8	M4x14	M8	M5	M5	M5	Φ6x40

Pos	1	2	4	10	13	14
品名	拉杆固定座	拉杆	墊塊	倒鈎	銷件	主體
材質	Cr12Mov	P20	Cr12Mov	SKD61	SKD11	P20
硬度	58-62HRC	26-33HRC	55-58HRC	52±2HRC	55-58HRC	26-33HRC

Code	REF460																						
	REF461													REF462									
Pos	01	02	03	04	05	06	07	08	09	10	11	12	13	14	15	16	17	18	19	20	21	22	23
數量	1	2	1	1	1	1	1	1	1	1	1	1	2	1	1	1	1	1	1	1	1	1	2